

H-153-SUS

ステンレスニツ穴取手
STAINLESS DRAWER PULLS

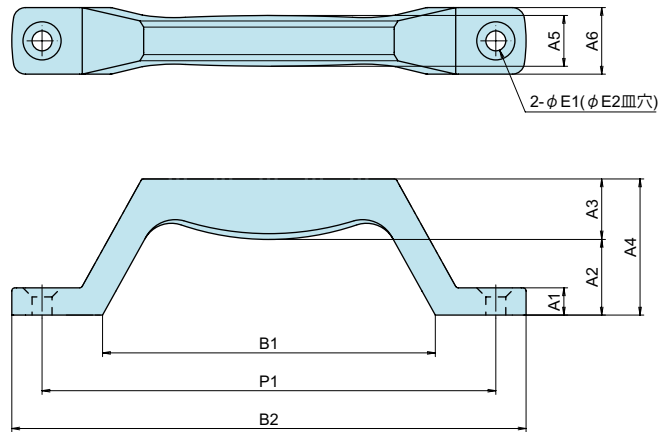

取手
ツマミ
脱落ビス
平面取手・揚蓋
取手・落下取手
トランク取手
H
カバン用取手
回転取手
PP
引手
L
丸ボス
PG
アイボルト
アイナット
脚金具
PC
タラップ
PT
カードホルダー
窓枠
PF-PA
アース端子
ベアリング



製品概要	
材質	ステンレス鋼 (SUS-304)
仕上げ	鏡面研磨
使用例	・各種機器
製品特徴	・ステンレス製で、耐蝕性、耐熱性に優れています。
補足説明	・取付ネジは付属していません。別途ご用意下さい。 ・推奨ネジ #2：M6 皿小ネジ #3, #4：M4 皿小ネジ

品番	品名	コードナンバー	箱入数	製品自重	在庫状況
H-153-SUS-2	ステンレスニツ穴取手 P=150	1041532302	5 個	314g	準在庫
H-153-SUS-3	ステンレスニツ穴取手 P=100	1041532303	20 個	117g	準在庫
H-153-SUS-4	ステンレスニツ穴取手 P=80	1041532304	20 個	95g	準在庫

寸法表 (品番)	A1	A2	A3	A4	A5	A6	B1	B2	P1	φE1	φE2
H-153-SUS-2	9	25	20	45	16.8	22	110	170	150	6.6	12.6
H-153-SUS-3	5.5	17	14	31	13	17.5	70	115.5	100	4.5	8.6
H-153-SUS-4	5.4	18.1	13.4	31.5	12.5	18	56.4	95.4	80	4.7	8.6

H-202-SUS

ステンレス取手
STAINLESS DRAWER PULLS

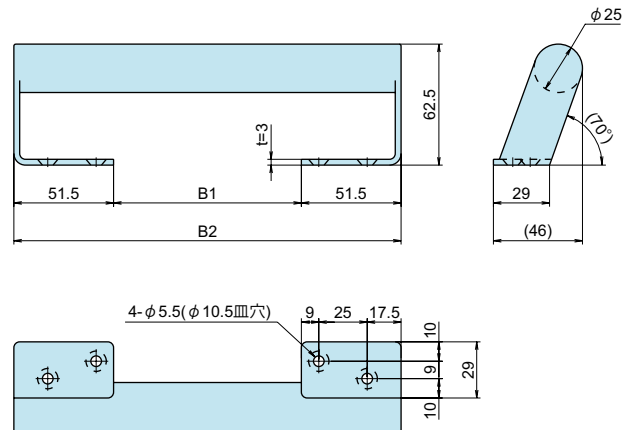

製品概要	
材質	ステンレス鋼 (SUS-304)
仕上げ	鏡面研磨
製品特徴	・ステンレス製で、耐蝕性、耐熱性に優れています。
補足説明	・取付ネジは付属していません。別途ご用意下さい。 ・推奨ネジ：M5 皿小ネジ

品番	品名	コードナンバー	製品自重	在庫状況
H-202-SUS-1	ステンレス取手	1042022301	386g	準在庫
H-202-SUS-2	ステンレス取手	1042022302	323g	準在庫
H-202-SUS-3	ステンレス取手	1042022303	255g	準在庫

寸法表 (品番)	B1	B2
H-202-SUS-1	297	400
H-202-SUS-2	197	300
H-202-SUS-3	97	200