

① トップピボット (上枠側)

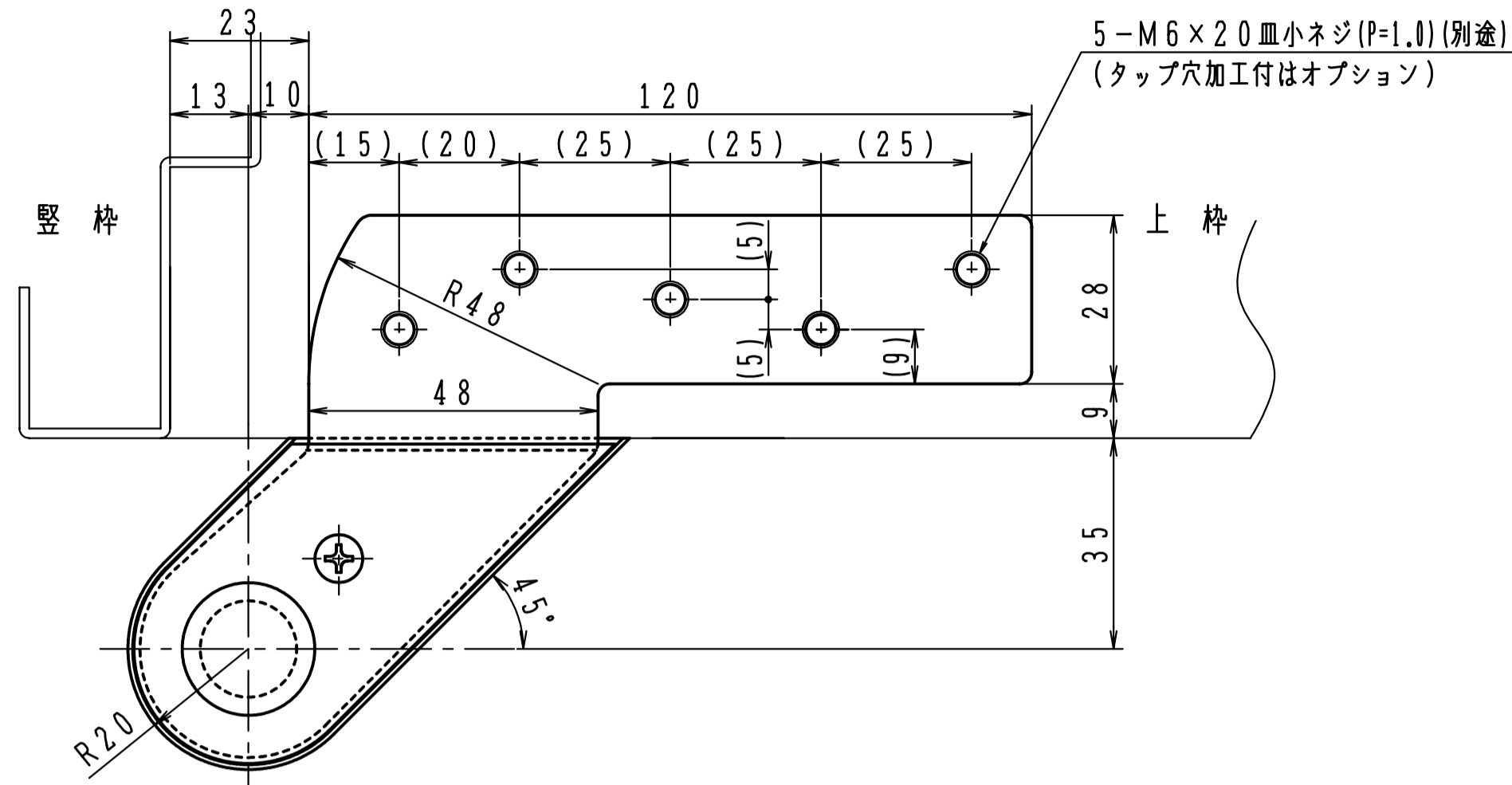

② トップピボット (ドア側)

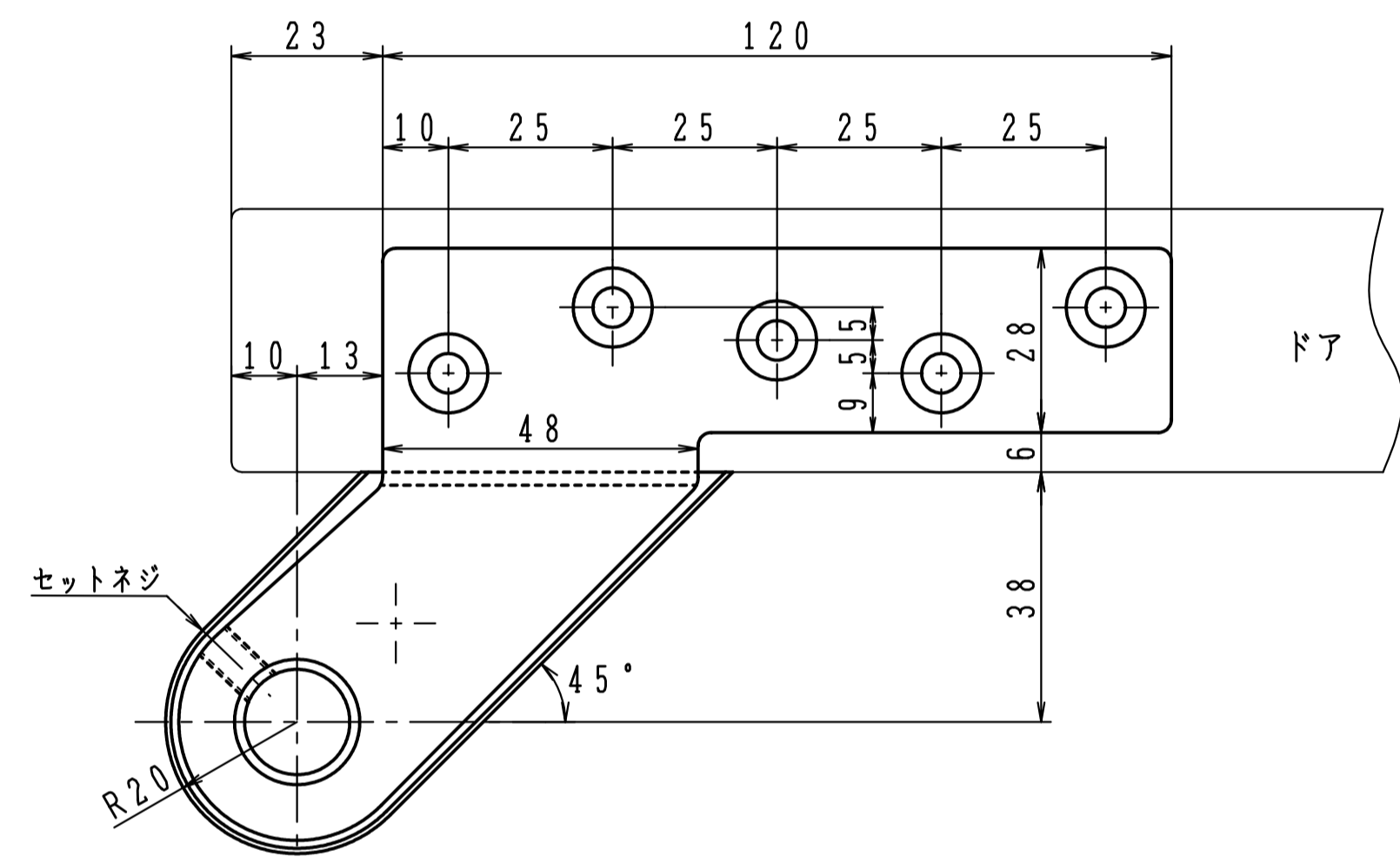

③ アーム

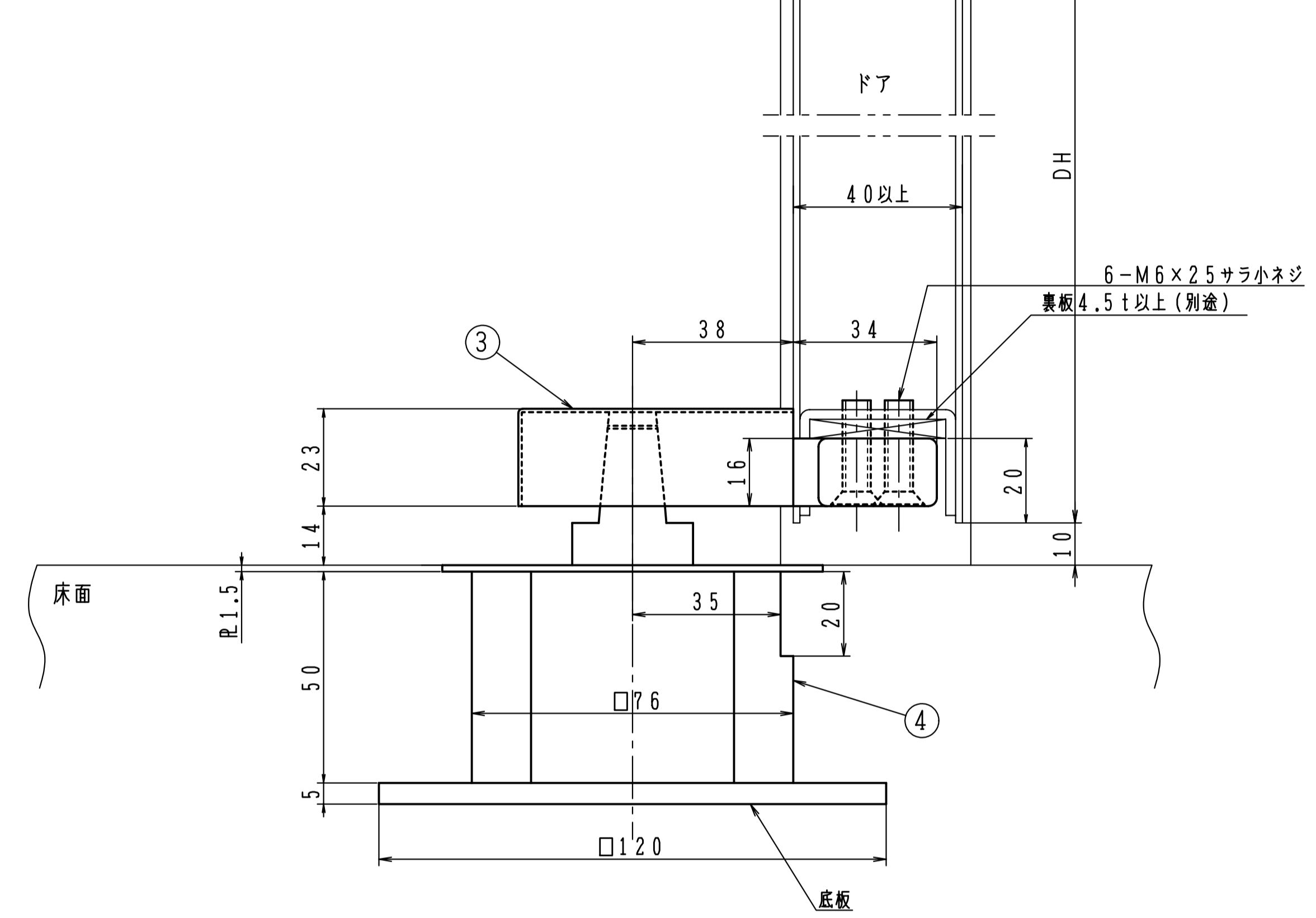
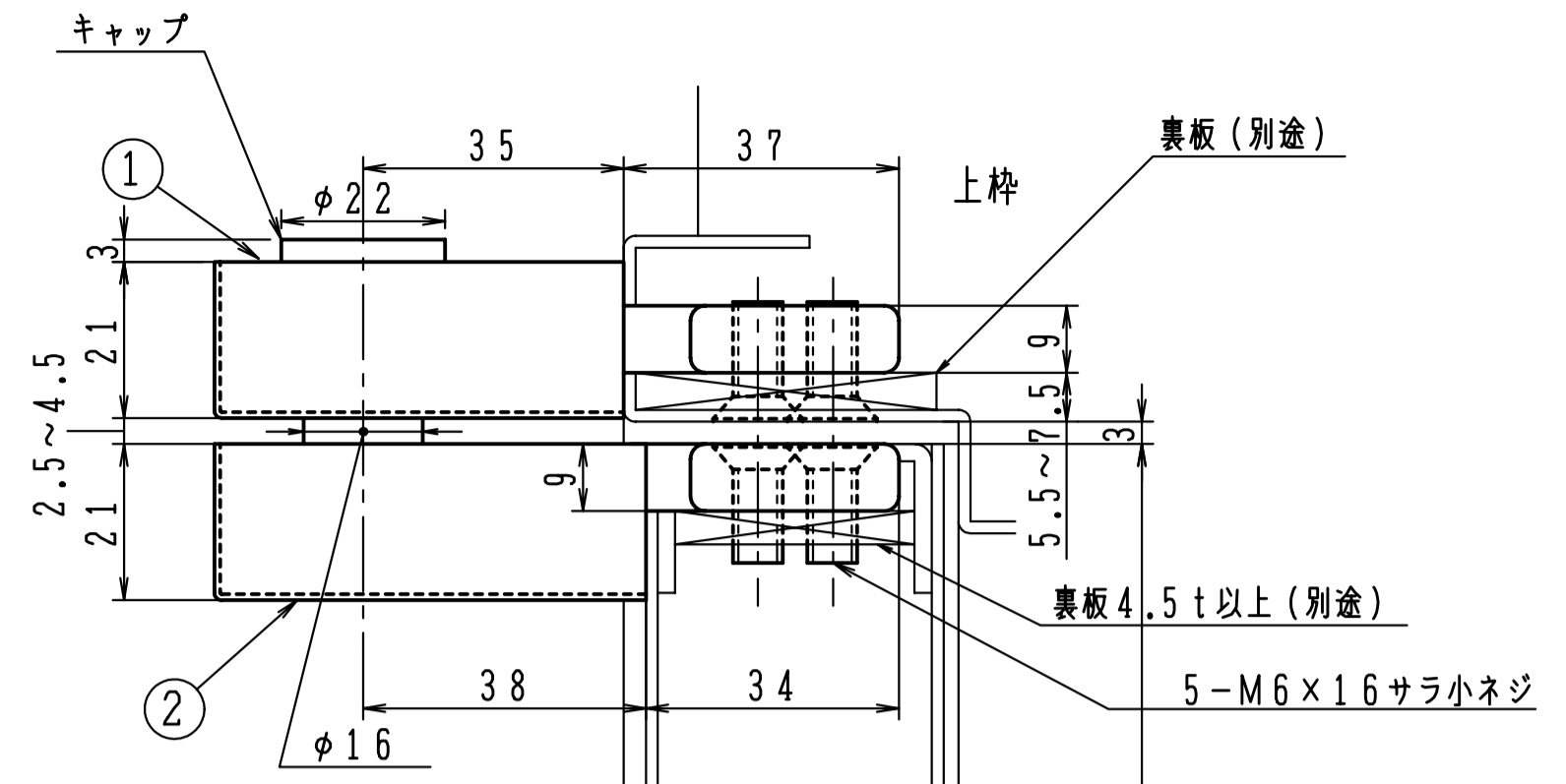
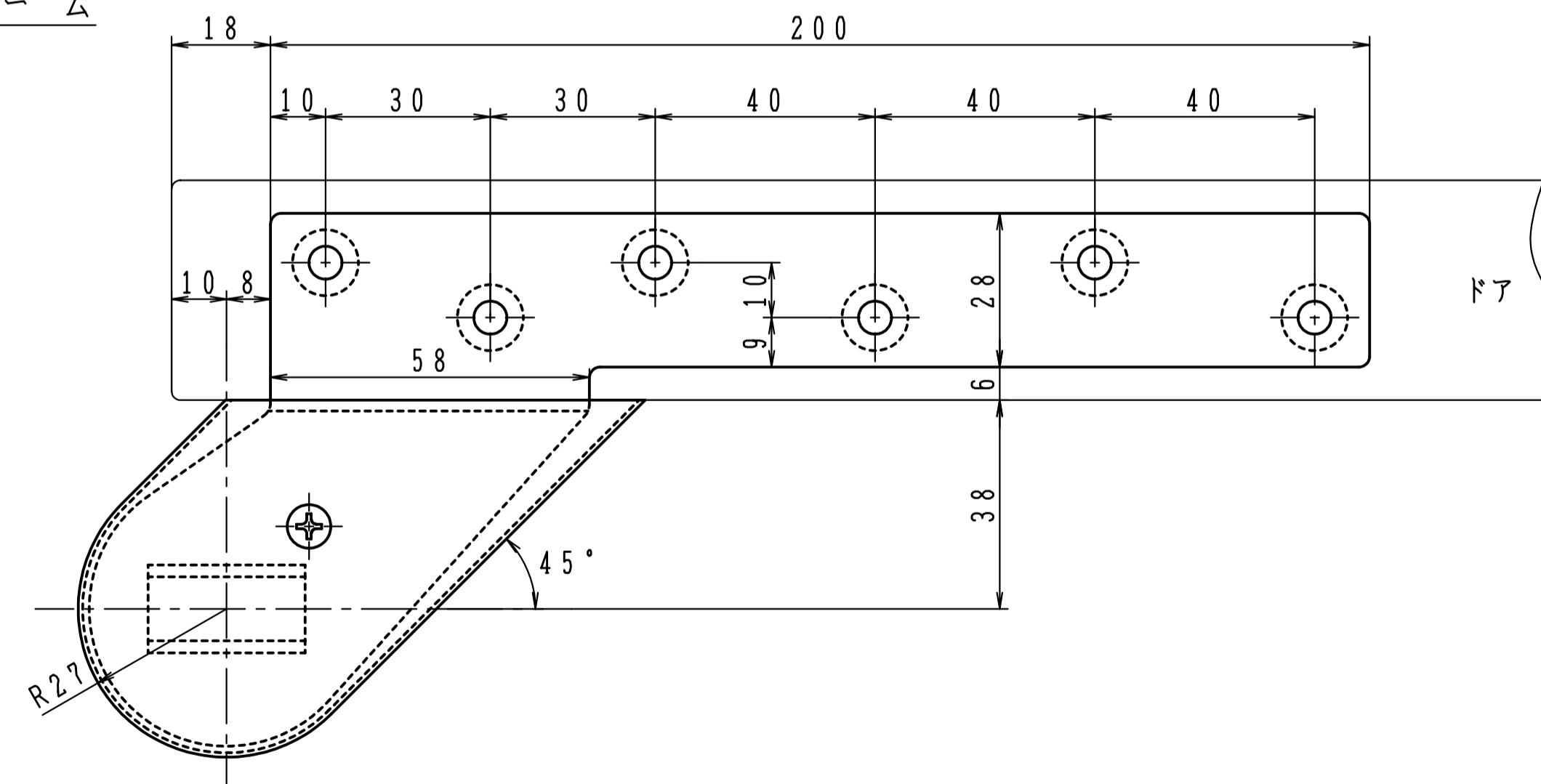

④ 床面軸座

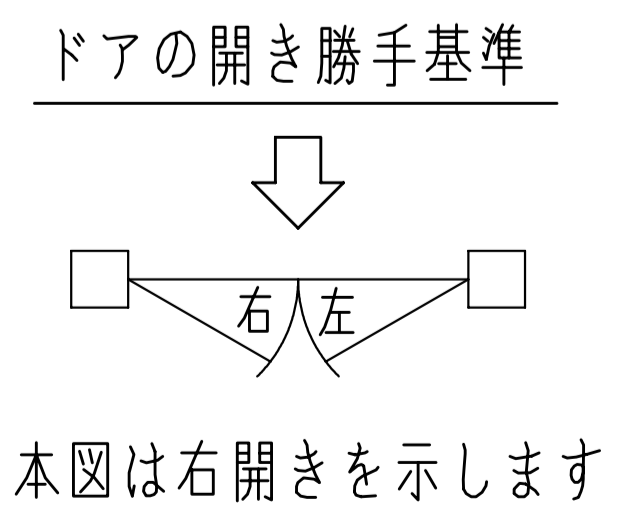
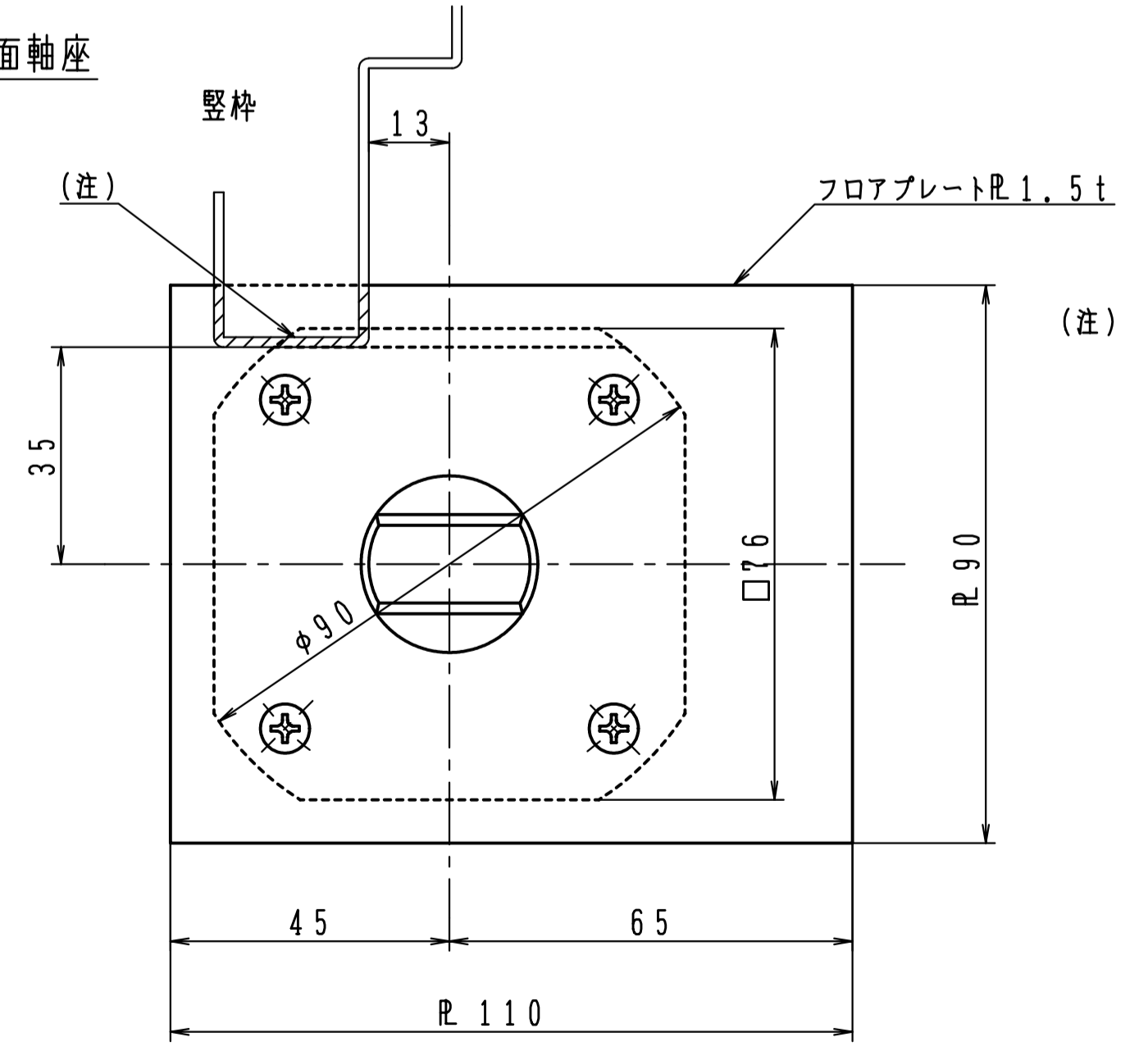

■タップ型 (①④タップ穴加工付) は品番の後に TAP を付けて下さい。(オプション) 発注例: TO-130 TAP
 タップ穴は () 内寸法をご参照下さい。
 ■①カバー 3mm 伸ばしは品番の後に ①T を付けて下さい。(オプション) 発注例: TO-130①T