

本カタログに掲載している製品内容は、部品としての品質範囲です。この部品を使用した最終製品の機能・性能・安全を保証するものではありません。

ランプ脚 五股アルミベース HS-550型 PAT

CAD



塗装/ホワイト仕上



鏡面研磨仕上

■特長

- 表面がフラットで汚れが付きにくく、掃除のしやすい形状です。
- 仕上げは、ホワイトと鏡面研磨の2種類があります。
- HS-550M10型はFA55キャスターねじ込みタイプ (P.281) のM10タイプ、HS-550M12型は表示器付EX-100N型キャスター (P.305) のご使用をおすすめします。
- φ38.1の支柱に対応します。

■用途

医療機器、OA危機、家電機器、美容機器など

■注意

- 旋回ロック付のキャスターをご使用になる場合は、キャスター取り付けの際、緩み止めの処置をおこなってください。キャスターをぶついたりすると、ねじが緩む可能性があります。
- 椅子には使用しないでください。

■別売品

- キャスター
- 五股アルミベース用重り

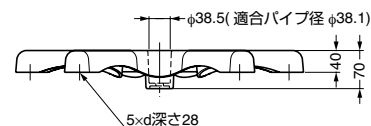
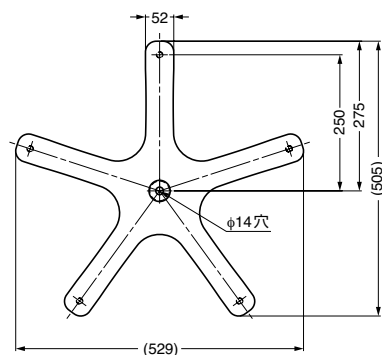

■別売品取付図

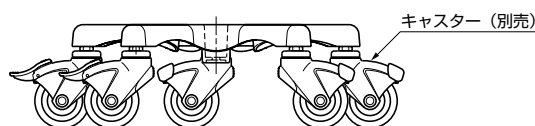

■別売品取付図

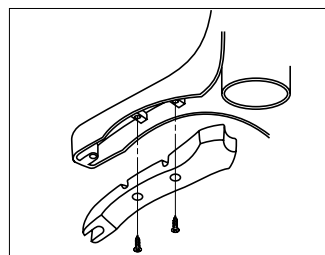

※取付ねじは付属しておりません。
別途ご用意ください。
推奨ねじ：六角穴付ボルト5×15

■使用例

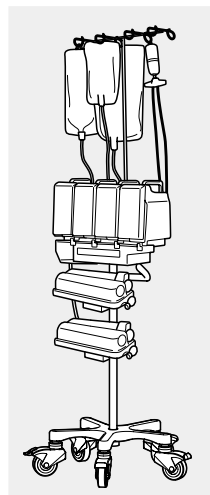

■キャスター (別売品)

表示器付キャスター
EX-100N型 (P.305)



FA55キャスター
ねじ込みタイプ (P.281)



■五股アルミベース用重り (別売品)



■本体

| 注文コード | 品番 | 材料 | 仕上 | d |
|-------------|------------|----------|---------|-----|
| 200-013-966 | HS-550M10W | アルミニウム合金 | 塗装/ホワイト | M10 |
| 200-012-545 | HS-550M12W | アルミニウム合金 | 塗装/ホワイト | M12 |
| 200-017-128 | HS-550M10M | アルミニウム合金 | 鏡面研磨 | M10 |
| 200-014-984 | HS-550M12M | アルミニウム合金 | 鏡面研磨 | M12 |

■五股アルミベース用重り (別売品)

| 注文コード | 品番 | 材料 | 仕上 | 質量 | 1箱 |
|-------------|-------|------------|---------|--------|-----|
| 200-021-233 | HSW-2 | 鋳鉄 (FC250) | 塗装/ホワイト | 約1.9kg | 10ヶ |