

本カタログに掲載している製品内容は、部品としての品質範囲です。この部品を使用した最終製品の機能・性能・安全を保証するものではありません。

ラフ印 フリッパードア金具 OVN® 型 PAT



■特長

- オリジナルメカニズム《ラフコン》の動きが、扉の開閉止動作をソフト&スムーズにコントロールします。
- 閉止動作途中で扉から手を離すと扉重量により、ソフトに閉止するため、指を挟む危険が少なく安全です。
- 扉をキャビネットの天板上に水平収納するため、キャビネット内部を最大限有効に使うことができます。

■注意

- 本品を使用する際にはC1315レール（別売品）が2本必要となります。移動距離などにより必要なレールを選定してください。
- 扉は、重心が中心にくるように製作してください。
- 間違った寸法で取り付けると扉が閉じなくなったり、所定角度に開かないなど正しく機能しないだけでなく、本品や丁番の破損の原因となります。必ず指定寸法を守って取り付けください。
- 扉はそり、ねじれが発生しにくい構造にしてください。
- 時々、取付ねじに緩みがないか点検してください。緩みがあった場合は増し締めを行ってください。

■付属品

十字穴付バインドタッピンねじ3.5×16 12本（ユニット左右一式）

■別売品

C1315レール

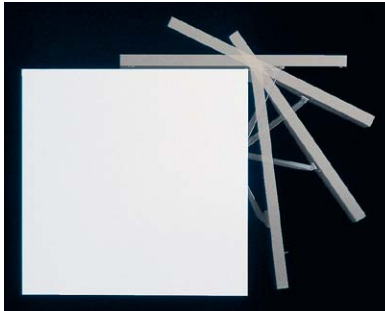
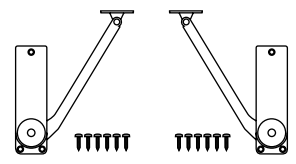

■キャビネット、扉の加工寸法

キャビネット断面

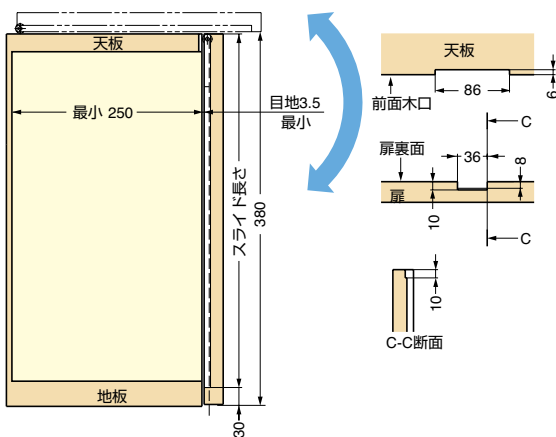

キャビネット正面

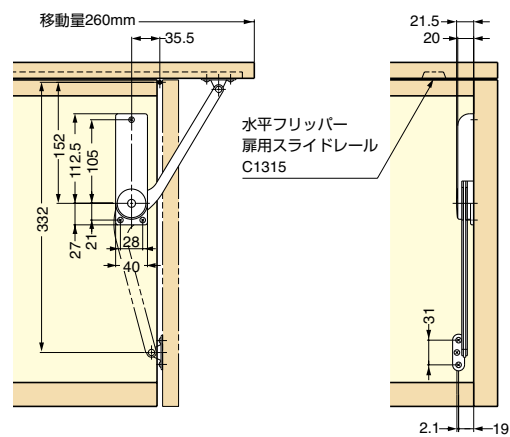

上図は扉高さ380mm時の寸法です。

●本図はスライドレール C1315-14の移動距離が260mmの取付図です。スライドレールの移動量によって取付位置が変わります。

注文コード	品番	材料	仕上/色	タイプ	扉質量	扉幅	扉高さ	扉厚	1箱
180-091-040	OVN-3	ABS樹脂/鋼	ブラック/ニッケルめっき	タイプ3	3~5kg	1500以下	350~500	15以上	40セット※
180-100-007	OVN-5	ABS樹脂/鋼	ブラック/ニッケルめっき	タイプ5	5~7kg	1500以下	350~500	15以上	40セット※

※OVN-3、OVN-5は、左右別々で、1箱40本ずつの梱包になります。

■C1315レール（別売品）

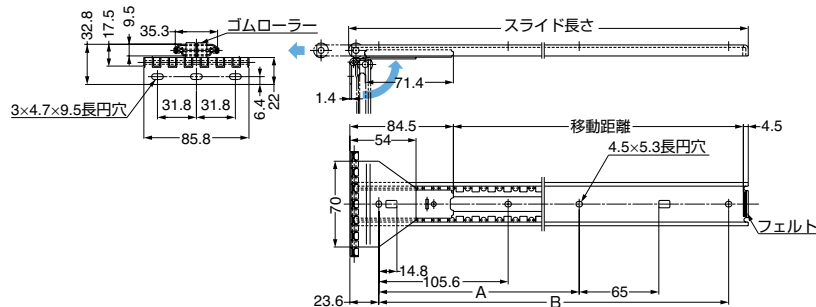

注文コード	品番	材料	仕上	スライド長さ	移動距離	A	B	質量
190-113-849	C1315-14	鋼	光沢クロメート処理（三価）	350	260	186.7	310.5	320g（1本）
190-113-850	C1315-18	鋼	光沢クロメート処理（三価）	450	360	286.7	410.5	390g（1本）

OVNを使用する際には、水平フリッパー扉用のスライドレールが2本必要となります。移動距離などにより必要なレールを選定してください。